

## Kit finecorsa per valvole pneumatiche serie CPT10612

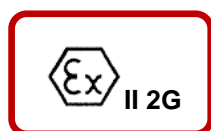

Kit finecorsa per valvole pneumatiche composto da interruttore compatto serie CPTI07/NA/03, unità magnetica dedicata e staffa di fissaggio.

Questo dispositivo viene utilizzato per la rilevazione dello stato delle valvole pneumatiche e può essere collegato direttamente (limitando la corrente) senza l'utilizzo di barriere zener, alle apparecchiature di gestione rendendo così più semplice ed economica la sua applicazione.

### **Condizioni speciali**

***Il corpo interruttore e il cavo ad esso permanentemente collegato devono essere protetti contro il rischio di danneggiamento dovuto a sollecitazioni meccaniche.***

*Se l'apparecchiatura di gestione non è già protetta contro le sovratensioni e le sovracorrenti, la sorgente di alimentazione esterna dell'interruttore CPTI07 deve essere provvista di un dispositivo con doppia limitazione della corrente (es. CPT17511/A), con una corrente massima di 50 mA, tensione massima 250 V e capacità di rottura di 1500 A (EN 60127).*

**Idoneo per l'utilizzo in zona 1**

### Caratteristiche elettriche

• Tensione di commutazione	28,8 VCA
• Corrente di commutazione	0,5 A
• Potenza di commutazione	10 VA
• Tipo cavo	PVC schermato, L standard 10 m, Ø 5,5 mm <sup>2</sup> ±0,5
• Temperatura di funzionamento	-25°C ÷ +60°C
• Funzione di uscita	Normalmente aperto (NA) / Normalmente chiuso (NC)
• Grado di protezione	IP67
• Marcatura	 II 2G Ex mb IIC T6 Gb

Codifica interruttore compatto CPT107

CPT107	/CIRCUITO	/LUNGHEZZA CAVO
	/NA: reed normalmente aperto	/XX (m)
	/NC: reed normalmente chiuso	/10 (m)

### Dimensioni interruttore CPT107 e unità magnetica

### Esempio di applicazione

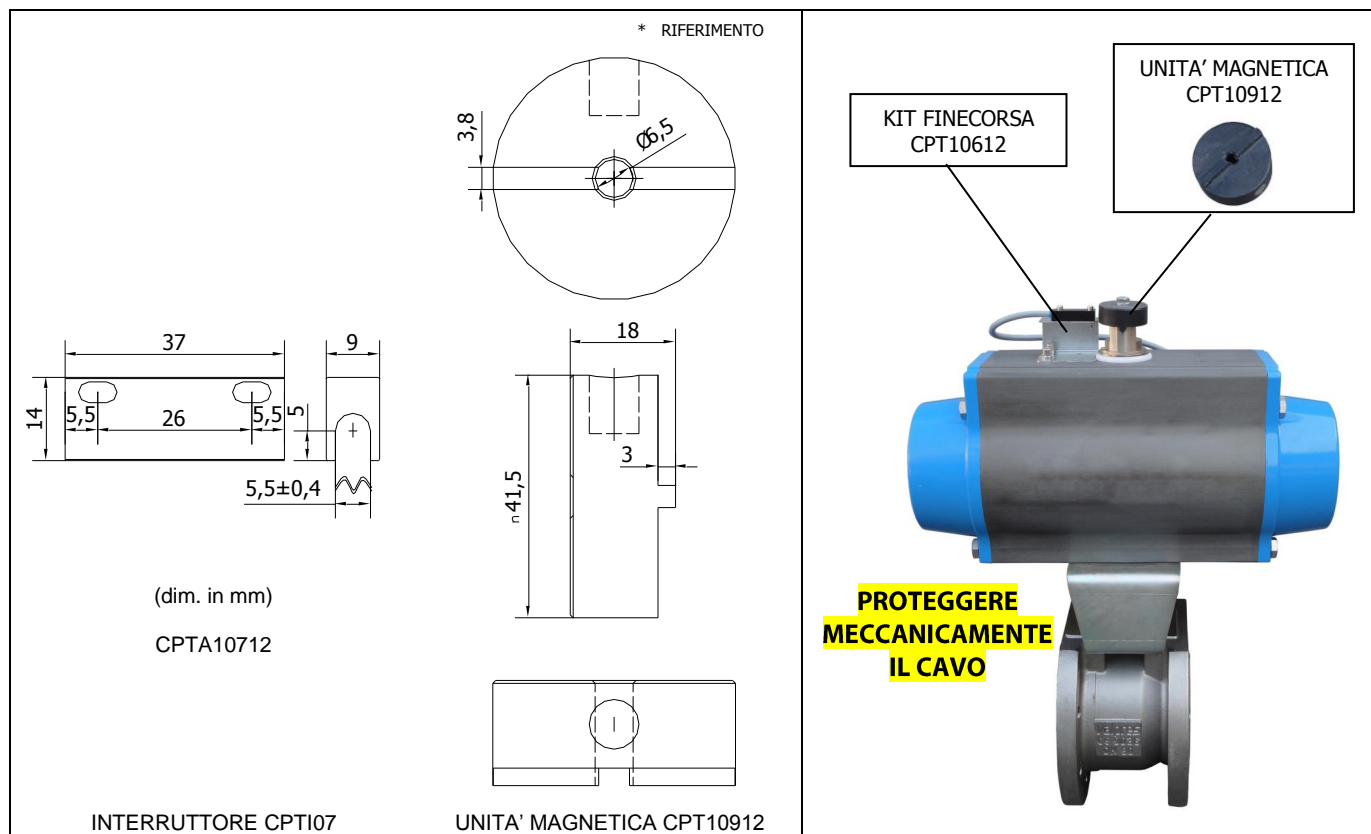

### Accessori

CPT17511/A	Circuito di protezione per sensore Ex m
------------	---

### Codici dispositivo

CPT10612	/CIRCUITO	/LUNGHEZZA CAVO
	/NA: reed normalmente aperto	/XX (m)
	<b>/NC: reed normalmente chiuso</b>	<b>/10 (m)</b>

Nota: in grassetto la versione standard

Specifica soggetta a modifiche senza preavviso